

Сити-борд – рекламная конструкция должна быть спроектирована, изготовлена и установлена в соответствии с требованиями строительных норм и правил, правил устройства электроустановок, технических регламентов, санитарных норм и правил (в том числе требований к освещённости, электромагнитному излучению и пр.), с требованиями пожарной безопасности, законодательства Российской Федерации об объектах культурного наследия (памятниках истории и культуры) народов Российской Федерации, их охране и использовании и других нормативных актов, содержащих требования к рекламным конструкциям.

Размеры фундаментов ориентировочные, могут меняться в зависимости от проектной документации рекламной конструкции.

1. Общие требования и характеристики.

Для размещения сити-борда разрабатывается проектная документация с целью обеспечения безопасности при ее установке, монтаже и эксплуатации.

В основе сити-борда лежит несущая стальная рама короба и опоры облицованная композитным материалом или конструкционными алюминиевыми профилями.

Расположение рекламного поля: горизонтальное.

Количество информационных полей: не более двух.

Количество опорных стоек: одна.

Рекламная конструкция ставится на заглублённом фундаменте (в случае невозможности установки рекламной конструкции на заглублённом фундаменте, допускается установка рекламной конструкции без заглубления фундамента). Информационная панель представляет собой металлическую раму, жёстко соединённую с опорной стойкой под прямым углом.

Основной цвет рекламной конструкции: серый. Покрытие рекламной конструкции – порошковое напыление с антикоррозионными ингибиторами.

2. Размеры.

Размер информационного поля: 3700 x 2700 мм.

Внешний габарит рекламной панели: не более 4400 x 3400 мм.

Расстояние от нижнего края рекламной конструкции до уровня земли: от 2500 мм до 4500 мм.

Опорная стойка выполнена из прямоугольной профильной трубы (от 180 до 360 мм).

Размер облицовки опорной стойки: 400 – 760 мм.

3. Подсвет рекламной конструкции.

Рекламная конструкция должна иметь внутренний подсвет.

4. Технология замены изображения.

Размещение думажного постера или винилового полотна.

5. Доведение до потребителя рекламных сообщений.

Доведение до потребителя рекламных сообщений на сити-бордах может производиться:

- с помощью неподвижных полиграфических постеров;
- с помощью демонстрации постеров на динамических системах смены изображений (роллерных системах), обеспечивающих последовательную прокрутку плакатов.

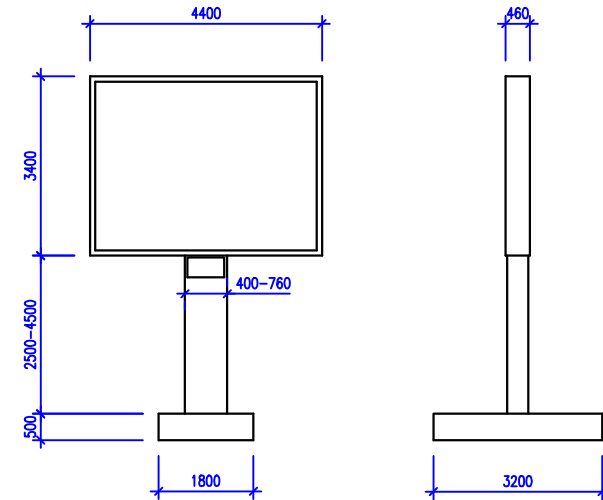

Вариант 1 (фундамент 500x1800x3200мм)

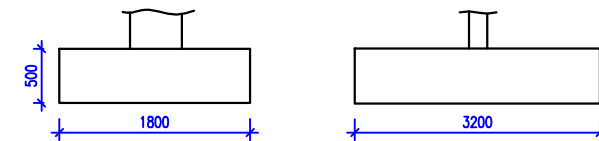

Вариант 2 (фундамент 1300x1800x2000мм)

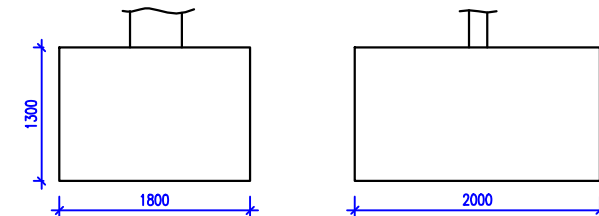

Начальник отдела архитектуры
и градостроительства администрации
муниципального образования
Кореновский район,

Главный архитектор

М.Г.Милославская