

Пилон – рекламная конструкция должна быть спроектирована, изготовлена и установлена в соответствии с требованиями строительных норм и правил, правил устройства электроустановок, технических регламентов, санитарных норм и правил (в том числе требований к освещённости, электромагнитному излучению и пр.), с требованиями пожарной безопасности, законодательства Российской Федерации об объектах культурного наследия (памятниках истории и культуры) народов Российской Федерации, их охране и использовании и других нормативных актов, содержащих требования к рекламным конструкциям.

Размеры фундаментов ориентировочные, могут меняться в зависимости от проектной документации рекламной конструкции.

1. Общие требования и характеристики.

Для размещения пилон разрабатывается проектная документация с целью обеспечения безопасности при ее установке, монтаже и эксплуатации.

В основе пилон лежит внутренний стальной каркас и короб, выполненный из алюминиевого профиля высокого качества.

Расположение рекламного поля: вертикальное.

Количество информационных полей: два.

Количество опорных стоек: одна.

Рекламная конструкция ставится на заглублённом фундаменте (в случае невозможности установки рекламной конструкции на заглублённом фундаменте, допускается установка рекламной конструкции без заглубления фундамента). Информационная панель представляет собой алюминиевый короб, закреплённый на усиленный стальной каркас прочности. Опорная стойка прямоугольной формы должна быть декоративно облицована конструктивными алюминиевыми профилями или пластиковыми профилями. В качестве заполнения створной рамы используется антивандальный материал толщиной 6 мм: стекло каленое, поликарбонат, оргстекло.

Основной цвет рекламной конструкции: серый. Покрытие рекламной конструкции – порошковое напыление с антикоррозионными ингибиторами.

2. Размеры.

Размер информационного поля: 1200 x 1800 мм.

Внешний габарит рекламной панели: не более 1700 x 2300 мм.

Расстояние между информационным полем и уровнем земли: 500 – 800 мм.

Размер облицовки опорной стойки: 400 – 760 мм.

3. Подсвет рекламной конструкции.

Рекламная конструкция должна иметь внутренний подсвет.

4. Технология замены изображения.

Размещение бумажного постера или винилового полотна.

5. Доведение до потребителя рекламных сообщений.

Доведение до потребителя рекламных сообщений на пилонках может производиться:

с помощью неподвижных полиграфических постеров;

с помощью демонстрации постеров на динамических системах смены изображений (роллерных системах), обеспечивающих последовательную вертикальную прокрутку плакатов.

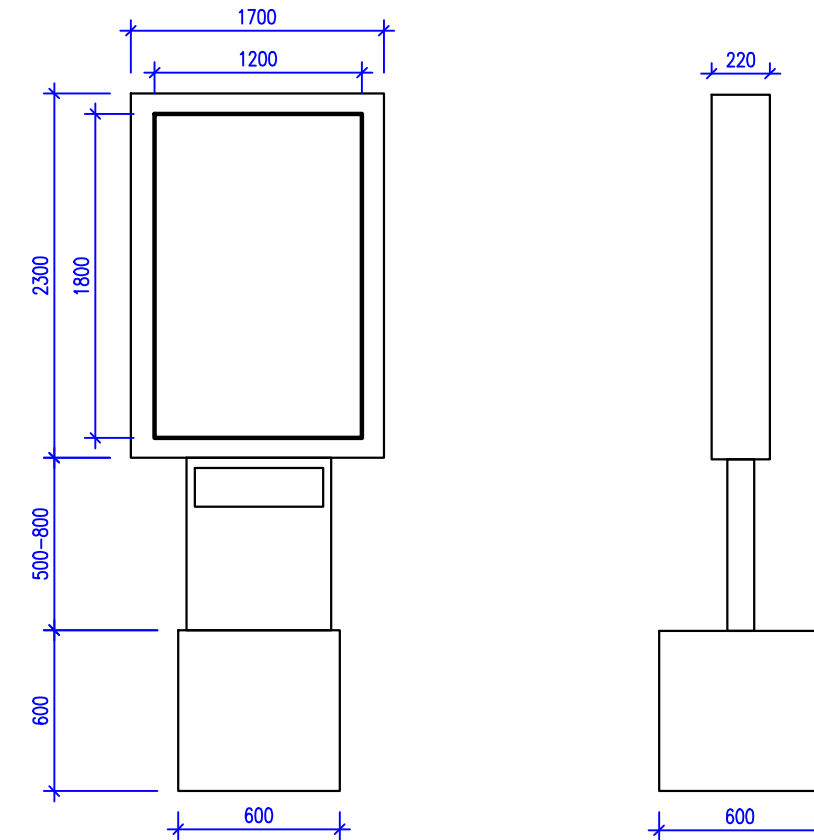

Вариант 1 (фундамент 600x600x600мм)

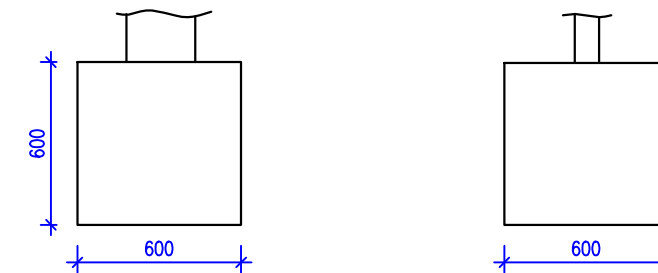

Вариант 2 (фундамент 1400x1100x300мм)

